

**EGZAMIN ZAWODOWY  
Rok 2024  
ZASADY OCENIANIA**

**Arkusz zawiera informacje prawnie chronione  
do momentu rozpoczęcia egzaminu**

Nazwa kwalifikacji: **Wytwarzanie wyrobów z drewna i materiałów drewnopochodnych**  
Oznaczenie arkusza: **DRM.04-02-24.01-SG**  
Symbol kwalifikacji: **DRM.04**  
Numer zadania: **02**  
Wersja arkusza: **SG**

**PODSTAWA PROGRAMOWA  
2019**

*Wypełnia egzaminator*

Kod ośrodka  -

Kod egzaminatora

Data egzaminu   
*Dzień Miesiąc Rok*

Godzina rozpoczęcia egzaminu  :

Numer PESEL zdającego*										Numer stanowiska	

\* w przypadku braku numeru PESEL – seria i numer paszportu lub innego dokumentu potwierdzającego tożsamość

## Egzaminatorze!

- Oceniaj prace zdających rzetelnie i z zaangażowaniem. Dokumentuj wyniki oceny.
- Stosuj przyjęte zasady oceniania w sposób obiektywny.
- Jeżeli zdający, wykonując zadanie egzaminacyjne, uzyskuje inne rezultaty albo pożądane rezultaty uzyskuje w inny sposób niż uwzględniony w zasadach oceniania lub przedstawia nietypowe rozwiązanie, ale zgodnie ze sztuką w zawodzie, to nadal oceniaj zgodnie z kryteriami zawartymi w zasadach oceniania. Informacje o tym, że zasady oceniania nie przewidują zaistniałej sytuacji, przełącz niezwłocznie w formie pisemnej notatki do Przewodniczącego Zespołu Egzaminacyjnego z prośbą o przekazanie jej do Okręgowej Komisji Egzaminacyjnej. Notatka może być sporządzona odręcznie w trybie roboczym.
- Informuj przewodniczącego zespołu nadzorującego o wszystkich nieprawidłowościach zaistniałych w trakcie egzaminu, w tym w szczególności o naruszeniach przepisów bezpieczeństwa i higieny pracy i o podejrzeniach niesamodzielności w wykonaniu zadania przez zdającego.

Numer  
stanowiska

Egzaminator wpisuje **T**,  
jeżeli zdający spełnił  
kryterium albo **N**, jeżeli  
nie spełnił**Elementy podlegające ocenie/kryteria oceny****Rezultat 1: Elementy szafki nocnej przygotowane do montażu***Uwaga! Egzaminator dokonuje oceny rezultatu po zgłoszeniu przez zdającego gotowości do oceny*

1	Formatki z płyty wiórowej laminowanej przeznaczone na ściany boczne szafki przycięte na długość 427 mm ±1 mm						
2	Formatka z płyty wiórowej laminowanej przeznaczona na wieńiec dolny szafki przycięta na długość 334 mm ±1 mm						
3	Formatka z płyty wiórowej laminowanej przeznaczona na półkę szafki przycięta na długość 333 mm ±1 mm						
4	Formatka z płyty HDF przeznaczona na ścianę tylną szafki przycięta na długość 392 mm ±1 mm						
5	W ścianach bocznych na całej długości wyfrezowane wręgi na ścianę tylną szafki, wymiary wręgów 3×12 mm						
6	W wieńcu górnym wykonane gniazda na kołki, wymiar gniazd oraz ich rozmieszczenie zgodne z rysunkiem 01.01						
7	W ścianach bocznych wykonane gniazda na kołki oraz gniazda na podpórki pod półki, wymiar gniazd oraz ich rozmieszczenie zgodne z rysunkiem 01.02						
8	W wieńcu dolnym wykonane gniazda na kołki, wymiar gniazd oraz ich rozmieszczenie zgodne z rysunkiem 01.03						
9	W ścianie tylnej przewiercone otwory na wkręty (12 sztuk), rozmieszczenie otworów zgodne z rysunkiem 01.05						
10	Wąskie przednie powierzchnie wieńca górnego, ścian bocznych, wieńca dolnego i półki oraz wąskie boczne powierzchnie wieńca górnego oklejone obrzeżem dekoracyjnym						

**Rezultat 2: Szafka nocna**

1	Przekątne szafki są jednakowej długości z dokładnością ±1 mm						
2	Wysokość szafki wynosi 450 mm ±1 mm						
3	Szerokość szafki wynosi 400 mm ±1 mm						
4	Głębokość szafki wynosi 280 mm ±1 mm						
5	Odległość między wieńcem dolnym a podstawą szafki wynosi 50 mm ±1 mm (45 mm ±1 mm – bez uwzględnienia ślizgaczy)						
6	Odległość między wieńcem dolnym a półką wynosi 173 mm ±1 mm						
7	Wewnątrz korpusu szafki nie widać wkrętów mocujących ścianę tylną						
8	Na dolnych powierzchniach ścian bocznych zamontowane po dwa ślizgacze						
9	Szafka stoi równo i stabilnie na płaskiej powierzchni						
10	Powierzchnie szafki odkurzone, nie posiadają widocznych śladów kleju						

Numer stanowiska							

**Przebieg 1:Przebieg wykonania szafki nocnej**

Zdający:

1	docinał elementy szafki na pilarcie tarczowej przestrzegając zasad bezpiecznej pracy						
2	wykonywał otwory i gniazda ręczną wiertarką lub na wiertarce poziomej i/lub wiertarce pionowej przestrzegając zasad bezpiecznej pracy						
3	wykonywał wręgi frezarką ręczną lub na frezarce dolnowrzecionowej i/lub frezarce górnwrzecionowej przestrzegając zasad bezpiecznej pracy						
4	w czasie cięcia oraz frezowania miał założone ochronniki słuchu lub zatyczki ochronne						
5	w czasie cięcia, wiercenia oraz frezowania miał założone okulary ochronne						
6	oklejał powierzchnie elementów żelazkiem elektrycznym lub na oklejarce przestrzegając zasad bezpiecznej pracy						
7	podczas klejenia nanosił klej na złącza kołkowe						
8	podczas montażu elementów używał podkładek pod pobijak w celu wyeliminowania wgniecień w elementach						
9	podczas montażu elementów używał podkładek pod ściski montażowe w celu wyeliminowania wgniecień w elementach						
10	uporządkował stanowisko po skończonej pracy, odpady umieścił w odpowiednim pojemniku						

Egzaminator .....

*imię i nazwisko*

.....

*data i czytelny podpis*

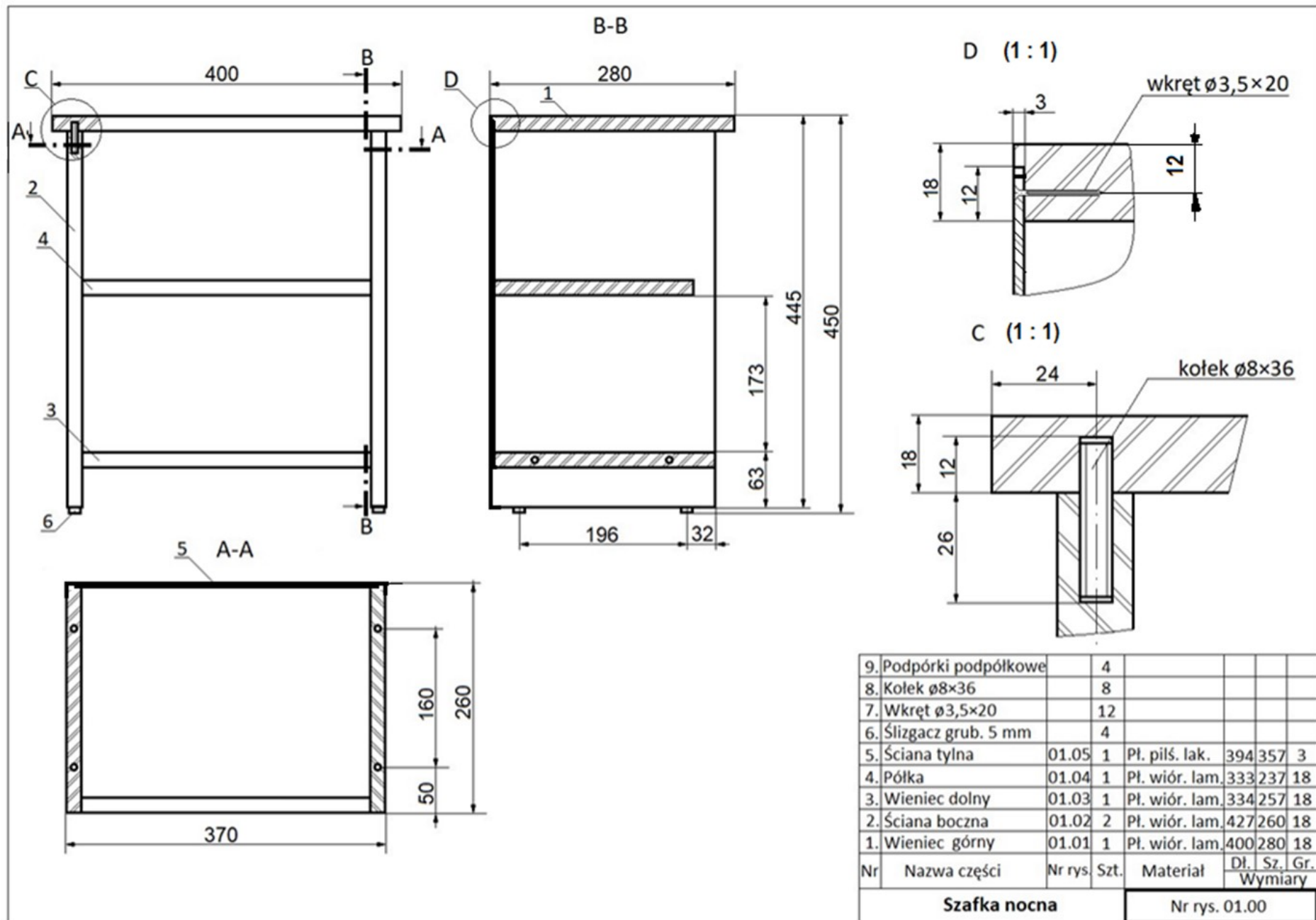

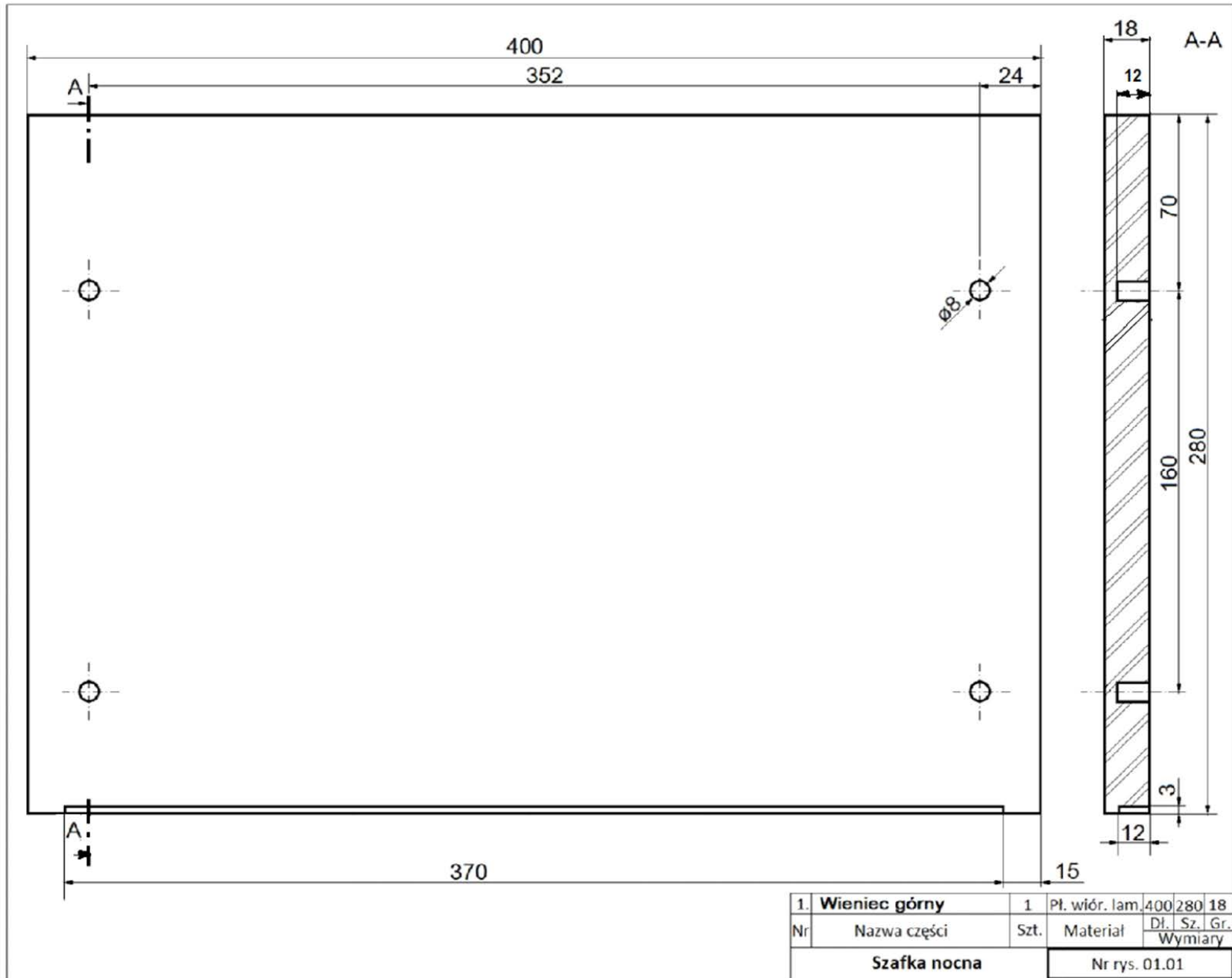

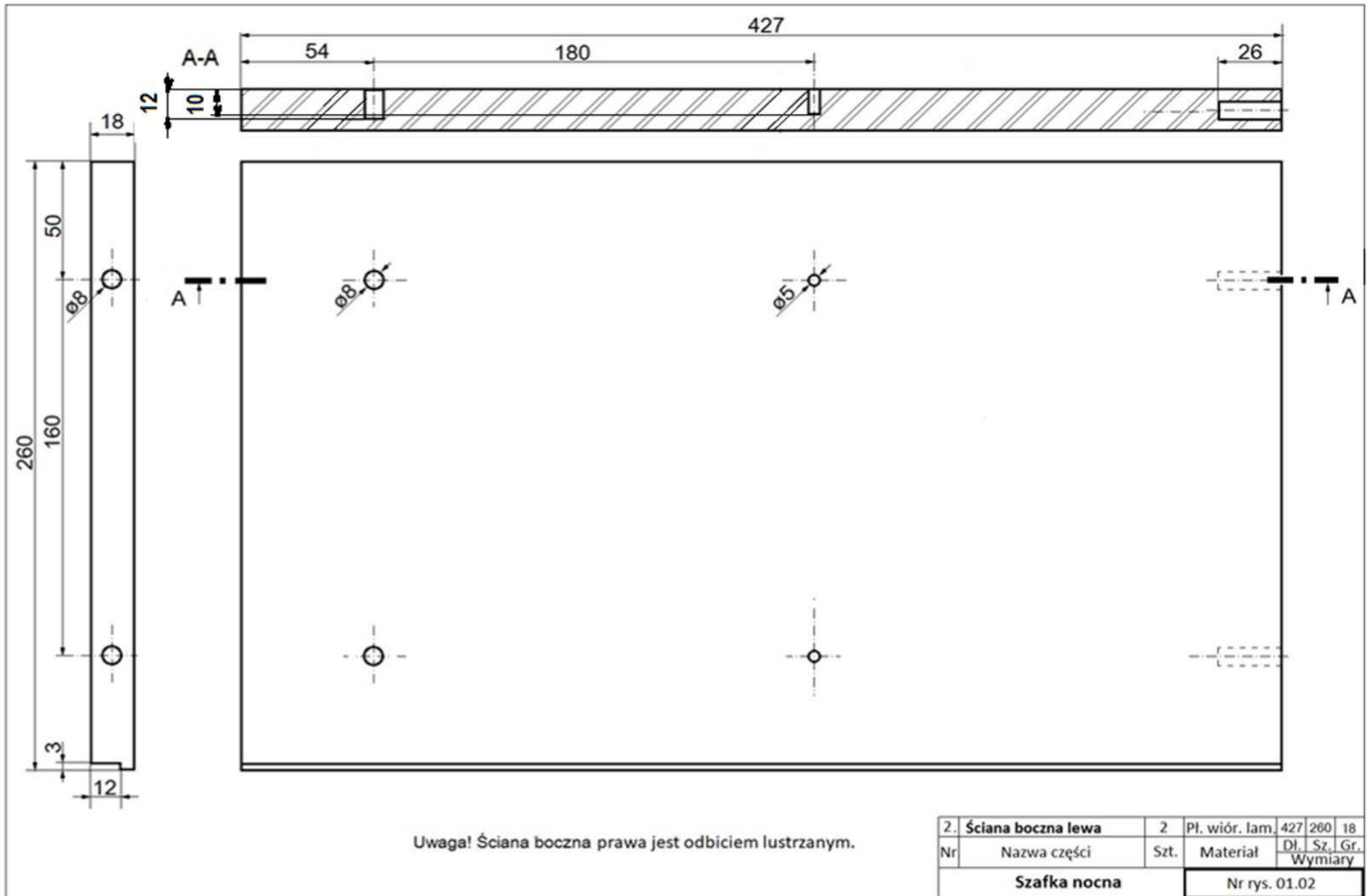

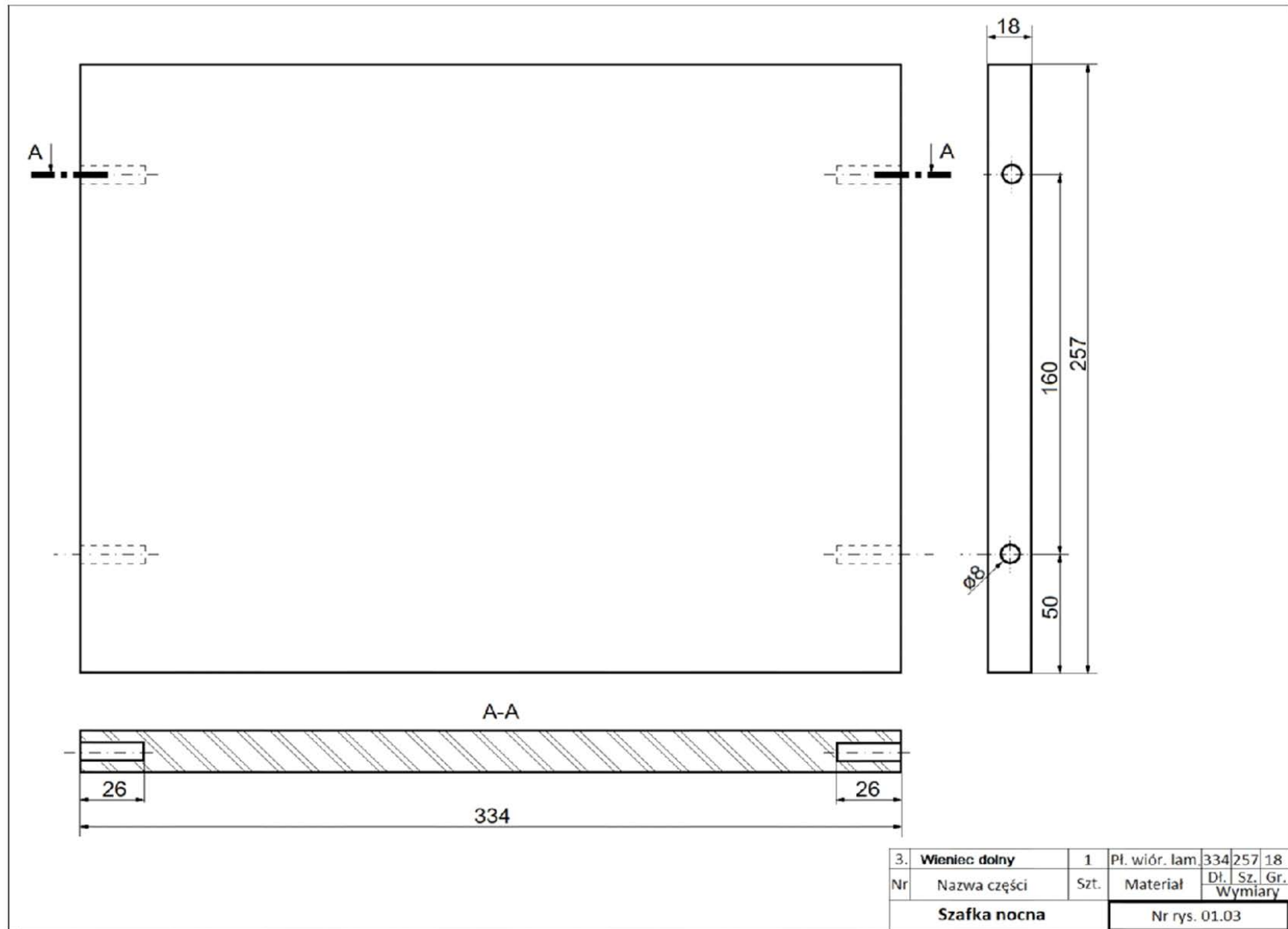

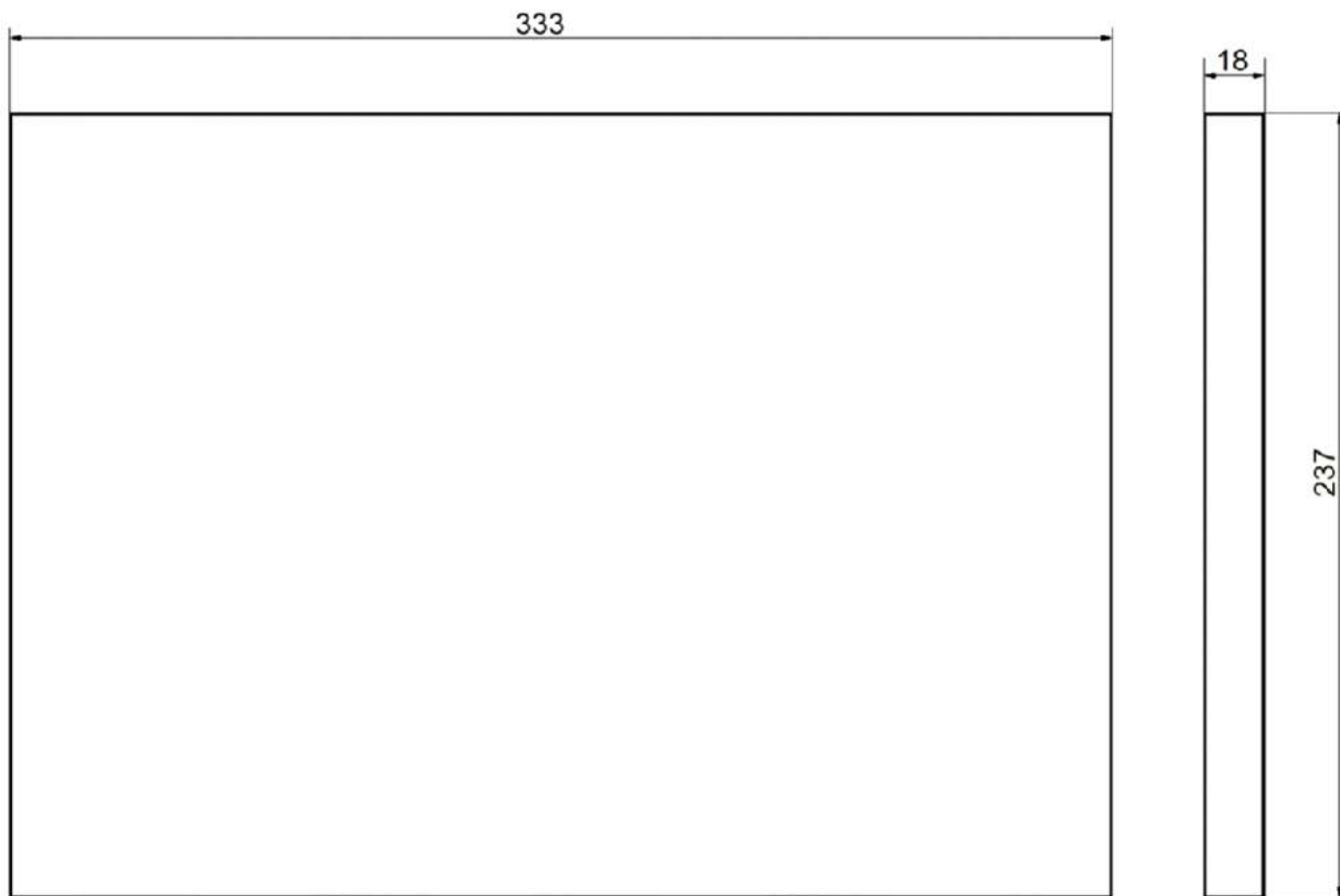

4.	<b>Półka</b>	1	Pl. wiór. lam.	333	237	18
Nr	Nazwa części	Szt.	Material	Dł. Sz. Gr. Wymiary		
<b>Szafka nocna</b>			Nr rys. 01.04			

