

Nazwa kwalifikacji: **Użytkowanie obrabiarek skrawających**
Oznaczenie kwalifikacji: **MG.19**
Numer zadania: **02**
Wersja arkusza: **SG**

Wypełnia zdający

Numer PESEL zdającego*

--	--	--	--	--	--	--	--	--	--	--	--	--	--	--	--	--	--	--	--

Miejsce na naklejkę z numerem
PESEL i z kodem ośrodka

Czas trwania egzaminu: **120** minut.

MG.19-02-23.06-SG

EGZAMIN POTWIERDZAJĄCY KWALIFIKACJE W ZAWODZIE

Rok 2023

CZĘŚĆ PRAKTYCZNA

PODSTAWA PROGRAMOWA
2017

Instrukcja dla zdającego

1. Na pierwszej stronie arkusza egzaminacyjnego wpisz w oznaczonym miejscu swój numer PESEL i naklej naklejkę z numerem PESEL i z kodem ośrodka.
2. Na KARCIE OCENY w oznaczonym miejscu przyklej naklejkę z numerem PESEL oraz wpisz:
 - swój numer PESEL*,
 - oznaczenie kwalifikacji,
 - numer zadania,
 - numer stanowiska.
3. KARTĘ OCENY przełącz zespołowi nadzorującemu.
4. Sprawdź, czy arkusz egzaminacyjny zawiera 5 stron i nie zawiera błędów. Ewentualny brak stron lub inne usterki zgłoś przez podniesienie ręki przewodniczącemu zespołu nadzorującego.
5. Zapoznaj się z treścią zadania oraz stanowiskiem egzaminacyjnym. Masz na to 10 minut. Czas ten nie jest wliczany do czasu trwania egzaminu.
6. Czas rozpoczęcia i zakończenia pracy zapisz w widocznym miejscu przewodniczący zespołu nadzorującego.
7. Wykonaj samodzielnie zadanie egzaminacyjne. Przestrzegaj zasad bezpieczeństwa i organizacji pracy.
8. Jeżeli w zadaniu egzaminacyjnym występuje polecenie „zgłoś gotowość do oceny przez podniesienie ręki”, to zastosuj się do polecenia i poczekaj na decyzję przewodniczącego zespołu nadzorującego.
9. Po zakończeniu wykonania zadania pozostaw rezultaty oraz arkusz egzaminacyjny na swoim stanowisku lub w miejscu wskazanym przez przewodniczącego zespołu nadzorującego.
10. Po uzyskaniu zgody zespołu nadzorującego możesz opuścić salę/miejsce przeprowadzania egzaminu.

Powodzenia!

* w przypadku braku numeru PESEL – seria i numer paszportu lub innego dokumentu potwierdzającego tożsamość

Zadanie egzaminacyjne

Wykonaj obróbkę podstawy w dwóch operacjach o numerach: 10 i 20.

Operację 10 wykonaj na frezarce sterowanej numerycznie zgodnie ze szkicem technologicznym „Podstawa_CNC” oraz programem obróbki O0010.

Program sterujący jest przygotowany w formie elektronicznej oraz w formie wydrukowanej.

Wprowadź program sterujący do obrabiarki. Zamocuj frez trzpieniowy walcowo-czołowy $\varnothing 10$ we wrzecionie frezarki CNC do odpowiedniego gniazda zgodnie z programem sterującym. Dokonaj pomiaru wartości korekcyjnych i wprowadź je do sterownika frezarki. Ustal i wprowadź do sterownika frezarki wartość przesunięcia punktu zerowego przedmiotu obrabianego. Wybierz właściwy program oraz sprawdź jego poprawność.

Zgłoś przewodniczącemu Zespołu Nadzorującego (ZN) gotowość uruchomienia frezarki w trybie pracy AUTOMATIC. Po uzyskaniu zgody przeprowadź obróbkę w trybie automatycznym.

Po zakończeniu obróbki pozostaw obrabiarkę w stanie uniemożliwiającym jej przypadkowe uruchomienie i uporządkuj stanowisko pracy.

Wykonaj pomiary i uzupełnij pozycje 1 – 3 w Tabeli pomiarów.

Zgłoś Przewodniczącemu ZN zakończenie pracy na frezarce sterowanej numerycznie.

W celu wykonania operacji 20 przejdź na wskazane przez Przewodniczącego ZN stanowisko (frezarka pionowa).

Frezarka jest przygotowana do wykonania operacji 20. Skorzystaj z głowicy frezowej lub freza walcowo-czołowego $\varnothing 50$, a następnie freza trzpieniowego walcowo-czołowego $\varnothing 6$ wraz z oprawką. Przeprowadź obróbkę zgodnie ze szkicem technologicznym „Podstawa_UNI” z półfabrykatu uzyskanego w poprzedniej operacji.

Po zakończeniu obróbki pozostaw obrabiarkę w stanie uniemożliwiającym jej przypadkowe uruchomienie i uporządkuj stanowisko pracy.

Wykonaj pomiary i uzupełnij pozycje 4 – 8 w tabeli pomiarów.

Zgłoś Przewodniczącemu ZN zakończenie pracy.

Przestrzegaj przepisów bezpieczeństwa i higieny pracy związanych z użytkowaniem obrabiarek skrawających do metali.

Wykonaną część i arkusz egzaminacyjny pozostaw na stanowisku.

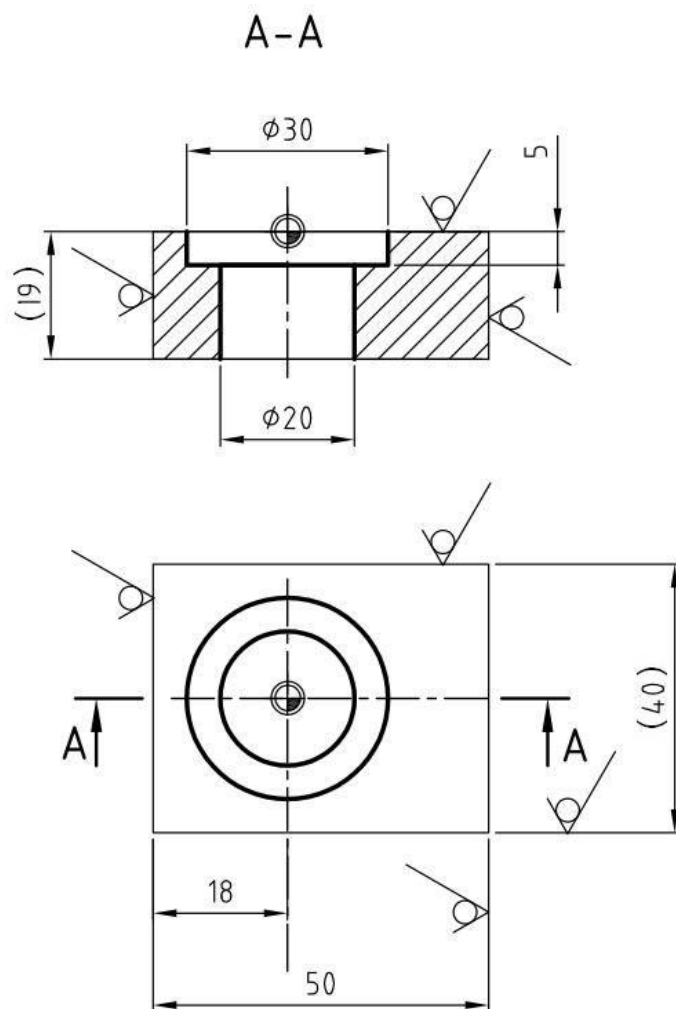

Ostre krawędzie stępić

Wymiary nietolerowane wykonać z odchyłkami +/- 0,1



Nr operacji	Nazwa części	Stanowisko	Materiał
10	Podstawa_CNC	Frezarka_CNC	AW2017A (PA6)

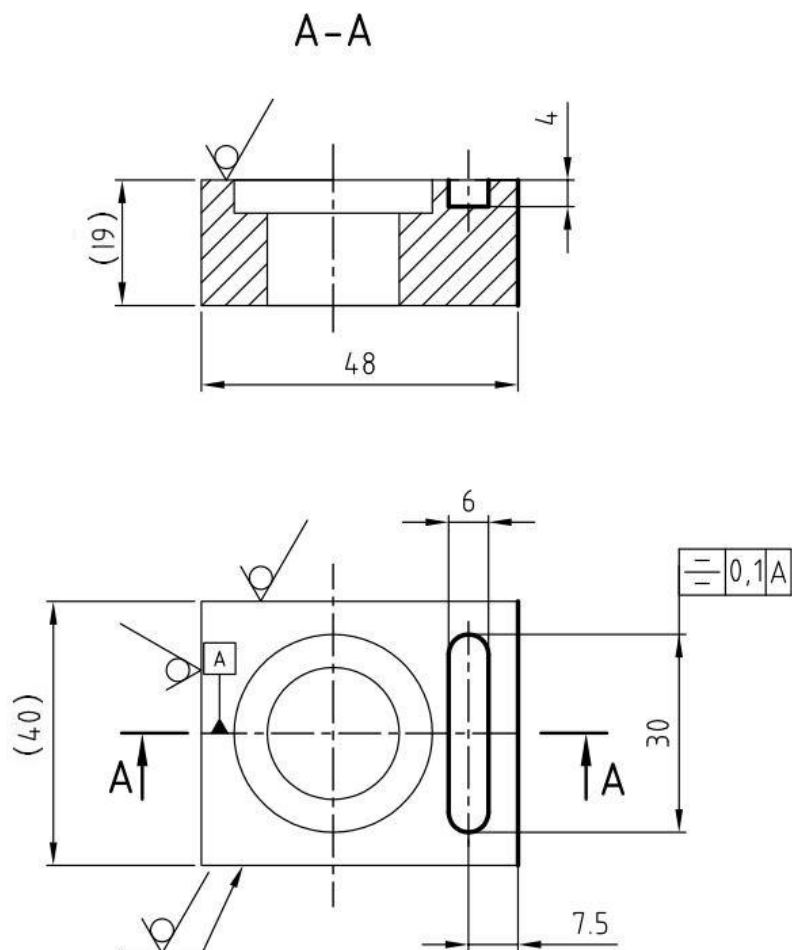

Ostre krawędzie stępic

Wymiary nietolerowane wykonać z odchyłkami +/- 0,1



Nr operacji	Nazwa części	Stanowisko	Materiał
20	Podstawa_UNI	Frezarka_UNI	AW2017A (PA6)

Czas przeznaczony na wykonanie zadania wynosi 120 minut.

Ocenię podlegać będą 3 rezultaty:

- frezarka sterowana numerycznie przygotowana do obróbki,
- podstawa
- tabela pomiarów

oraz

przebieg wykonania podstawy zgodny z technologią obróbki skrawaniem.

Tabela pomiarów

Lp.	Wymiar na rysunku [mm]	Wymiar zmierzony [mm]
Operacja 10		
1.	5	
2.	Ø30	
3.	Ø20	
Operacja 20		
4.	48	
5.	30	
6.	4 (głębokość rowka)	
7.	7,5	
8.	6 (szerokość rowka)	